



Sähkösanomat

Bank

Schematic	1/25		Created at	19.2.2025
Board	Skilta		Updated at	8.3.2025
Drawn	NA, IJ, KK	Sähkösanomat		
Reviewed				
	Version	Size	Page 1 Total 28	
	1.1	B5	skilta.fi/kilta/sahkosanomat	

Sisällysluettelo

Toimittajiston terkut	3
Pj palsta	4
TEKsti	6
Katja Laine - sähkö ei lopu	7
Hallitusesittelyt	10
Liikuntamahdollisuudet	17
Royal Vujut	18
Madafakin Vaasa	20
Tapahtumakalenteri	22
Teemasivut	24

Julkaisija
Sähkökilta ry
Korkeakoulunkatu 3, 33720 Tampere
www.skilta.fi
www.instagram.com/sahkokilta

Päätoimittaja
Noa Ahl
sahkosanomat@skilta.fi



Toimittajiston terkut

Moro,

Tervetuloa vuoden ensimmäisiin Sähkösanomiin! Viime vuonna lehtemme teemat pyörivät vuodenaikojen ympärillä, mutta tänä vuonna päätimme keskittyä sähkötekniikan pääaineisiin. Tämän numeron teemaksi valitsimme elektroniikan. Luvassa on haastatteluja, hallitusesittelyt ja kaikenlaista muuta kivaa – toivottavasti viihdyt lehden parissa!

- Noa, päätoimittaja



Ihanaa, että ootte päätyne lukemaan taas Sähkösanomia! Täällä toimittajiston kanssa porskutetaan jo toista kautta ja yritetään jälleen saada loihdittua kivoja lukuhetkiä <3

-Kata, toimittaja

Moro,

Tervetuloa lukemaan vuoden ensimmäisiä Sähkösanomia. Valitsimme tähän lehteen teemaksi elektroniikan, jonka toteuttaminen on osoittautunut haastavaksi. Tässä lehdessä on haastatteluja, hallitusesittelyt ja muuta kivaa.

- Iina, toimittaja



PUHEENJOHTAJAN PALSTA

Tjänare Skiltalaiset!

Mietitte varmaankin, miksi olen täällä ja miksi olen tälle sivulle päätyneyt. Mä olen tosiaan Jere, Sähkökillan Puheenjohtaja vuonna 2025. Mulla olisi seuraavaksi teille kuuluisat kolme pointtia, ja totuttuun tapaan sisällöstä faktaa on 90% tai jotain sinne päin, "sori siitä".

Kuka mä oon?

No hei! Mä oon kolmannen vuoden skiltalainen, oravanpyörän allergeeneja vakavasti vastaan lääkäriillä testaava, Teidän puheenjohtajanne. Mun vapaa-aikaan kuuluu vahvasti jalkapallo (up the reds!), koirat, epäsäännölliset palkkatyöt ja säännöllisen epäsäännölliset unirytmät. Mun perheellä on semmoinen rescue -koira, söpö reppana, joka sulattaa sydämen ja irrottaa sen kenen raukan tahansa kehosta, joka tiputtaa keskellä yötä haarukan lattialle. Been there, done that ja ei ikinä uudestaan (Lue: tosi säikky, mutta pelkästään ystävällinen). Sen lisäksi mulla on myös useampi sekarotuinen koira, jota nykyään kutsutaan nimellä Fuksisektori, mutta ne on yleensä melko lep-poisa, joillain melko iso suu...

Mistä mä tuun, mihin mä meen?

Oon tosiaan kolmannen vuoden skiltalainen, ex-yritystoimari, ex-fuksikapteeni, ex-tiktok-vaikut-taja ja nyt tosiaan Puheenjohtaja. Alkuvuosi mulla on lähtenyt käyntiin kuin Volkswagen Golf 1.6 TDI kylmästartilla. Byrokratia tuli, heitti ALS - Ice Bucket Challenge tyylisesti ämpärillisen jäävettä niskaan. (jonne tietää, veetit ei) Kuitenkin parin yskäsyn jälkeen moottori lähti käyntiin ja mulla menee ihan hyvin! Vuosijuhlatkin oli ja meni, hieno kokemus mun näkökulmasta! Toivottavasti teilläkin oli hauskaa. En tosin suosittele mallasmaratonia silliksellä muille kuin alan ammattilaisille.

Musta on hienoa, että niin moni haki hallituksen pesteihin tänä vuonna. Se kertoo mulle hyvästä siitä, että Skillan fuksityö on ollut onnistunutta ja aito kiinnostus yhteisiä asioita kohtaan on korkeammalla, kuin pitkään aikaan.

Vuosi pyörähti käyntiin ja mä myös huomasin, että multa puuttuu nyt jotain. Jotain oleellista, mitä oon omana opiskeluaikana pitänyt itsestään selvänä.

Rakas kiltahuone,

(pidän tässä vaiheessa minuutin hiljaisen hetken)

palaathan aikataulun mukaisesti lokakuussa takaisin!

Fukseille

Hei fuksit. Tämä osuus on nyt teille pyhitetty. Tässä vaiheessa teidät on jo hienosti sisään ajettu ja veikkaisin, että osalla alkaa jo tulleeseen pienessä kisaväsymystään tapahtumien keskellä. Vielä pitää hetki jaksaa, enää muutama fuksitapahtuma ja Wappu alkaakin yllättävän nopeasti.

Muistakaa myös se oma aika viikosta. Se aika, kun ei mietitä kouluhommia, ei mietitä tapahtumia, ei töitä, ei TTY-ihastuksia (no vähän voi TTY-ihastuksia ❤️) ja hengähtää hetken. Välillä voi tuntua siltä, että tasapainottaminen muun elämän kanssa on mahdotonta. Tai sitten voi tuntua, ettei muuta elämää juuri olekaan. Joka tapauksessa molemmissa tilanteissa on hyvä ottaa se oma aika viikosta ja tehdä jotain mikä inspiroi. Oli se sitten koiran ulkoilutusta, Black Opsin tuplaexpat viikonloppuna, hyvän ruuan laitto, leipominen, ulkoilu tai NetBix -maratoni, niin aina ei tarvi juosta pää kolmantena jalkana.

Muista olla oma itsesi! Tää maailma on tehty sun valloitettavaksi! 🍷 (ja ei, en tarkoita kolmannen valtakunnan tapaan)

Your Chair of the Board, truly,

Jere Niemi



Fuksineuvoston 30v vijuilla, those were the days...

Moikka vaan kaikille!



Meikäläinen on Roope ja oon saanu kunnian toimia skillan TEK kyhinä eli kiltayhdyshenkilönä tän vuoden! Mun hommana on kertoa teille mikä se TEK sitten on ja mitä kaikkia palveluita se pitää sisällään. Nimihän on lyhenne Tekniikan Akateemisesta ja se on diplomi-insinöörien, arkkitehtien ja vastaavan tekniikan tai luonnontieteen yliopistokoulutuksen saaneiden etu- ja palvelujärjestö.

TEK on tukemassa monia opiskelijatapahtumia ja olet ehkä nähnytkin logoja, bantereita tai makkaranpaistajia näissä. Myös kampuksella meillä on ikioma lounge ja se on vapaasti käytettävissä kaikille ja suosittelenkin käymään ottamassa kupposen kahvia opiskelijujen välissä! Lounge on myös varattavissa ilmaiseksi opiskelijoille!

Mitäs muuta se TEK sitten tarjoaa? No tietenkin paljon eri palveluita, kuten työsuhde-, laki-, ja palkkaneuvontaa. On myös hyviä apuja työnhakuun ja voit vaikka tarkistuttaa työsopparin siellä, jos askarruttaa onko kaikki kunnossa. Osoitteesta tek.fi löytyy kaikki edut, joten kannattaa ehdottomasti käydä vilkaisemassa, jos kiinnostaa! Kaiken tän lisäksi liittyminen jäseneksi on täysin ilmaista meille opiskelijoille!

Mut saa kiinni telegrammissa @HiukkasenPJ tai sähköpostilla tek@skilta.fi jos tulee kysymyksiä!

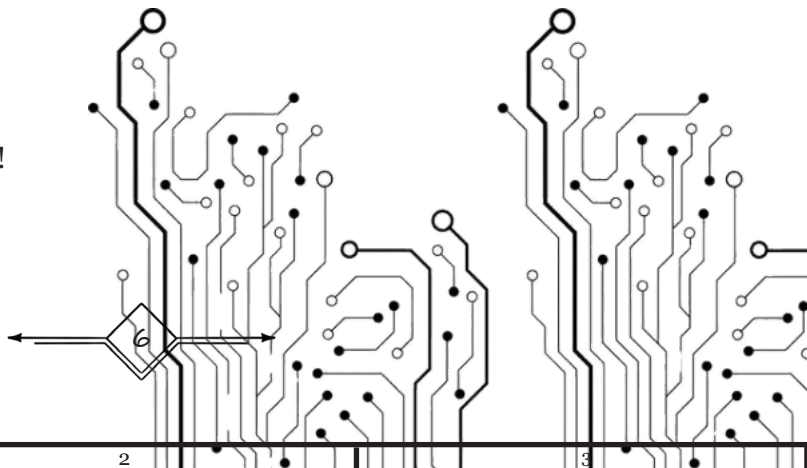

Katja Laine – Sähkö ei koskaan lopu

Teksti: Noa Ahl, Hilla Hirvikoski

Sähköilta palkitsee vuosittain yhden sähkötekniikan opetushenkilökunnan jäsenistä Vuoden luennoitsijan arvonimellä. Vuoden luennoitsija on kuluneen vuoden aikana osoittanut olevansa helposti lähestyttävä sekä kiinnostunut opiskelijoista ja hyvistä oppimistuloksista. Tänä vuonna vuoden luennoitsijaksi palkittiin lehtori Katja Laine. Pääsimme haastattelemaan Katjaa ja tähän juttuun teimme henkilöesittelyn Katjasta.



Skillan puheenjohtaja Jere onnittelee Katjaa Vuoden Luennoitsijuudesta

Katja Laine toimii lehtorina sähkötekniikan yksikössä ja opettaa niin sähkötekniikan peruskursseja kuin syventäviä opintojakin. Häneen voi törmätä heti opintojen alussa esimerkiksi Tasasähköpiireissä tai myöhemmin elektroniikan syventävillä kursseilla kuten Elektroniikan tuotesuunnittelussa tai Elektroniikan projektitoissa. Katja koordinoi myös opetuutoritoimintaa sekä ohjaa kandi- ja diplomitoita ja -seminaareja, joten hän seuraa opiskelijoiden matkaa aina fuksivuodesta valmistumiseen saakka.

Katja on kotoisin Lahdesta ja muutti Tampereelle vuonna 1995 opintojensa perässä. Sähkötekniikka valikoitui alaksi matemaattisen ja teknisen kiinnostuksen vuoksi – ja osin isän toteamuksesta, että ”sähkö ei koskaan lopu”. Pääaineena hän opiskeli elektroniikan tuotantotekniikkaa ja sivuaineina teollisuustaloutta sekä automaatioverkkoja. Katja myös kertoi kiinnostuksestaan kieliä kohtaan.

Opiskeluaikoina Katja asui Kaukajärvellä sekä Hervannassa Tuulanhovin ja Mikontalon soluasunnoissa. Erityisesti opiskeluajoista oli jäänyt mieleen Wappu ja kosken pauhut. Katja muisteli myös Bommaritapahtumia ja hän tutustuiikin mieheensä Bommareilla. Katjan opiskeluaikoina ei ollut erikseen kandidaattivaihetta ja killat myivät tulostettuja kurssiprujuja.



A Omien opintojensa aikana Katjalla oli useita lempikursseja, kuten piirianalyysi, elektroniikan tuotantotekniikka ja saksan kielen kurssit. Saksaa Katja opiskeli kiinnostuksestaan ja päätyi Itävaltaan puolksivuodeksi vaihtoon graziin.

Katjalla toimi jo opiskelujen ohella kurssiassistenttina elektroniikan työkurssilla sekä elektroniikan perusteissa (Elper II), jossa hän samalla tutustui Erja Sipilään. Kesäisin Katja oli kesätöissä esimerkiksi Elkotekillä Lohjalla.

Urapolkunsa Katja aloitti tutkijana, jonka ohessa hän suoritti lisensiaatin -tutkinnon (2000–2004). Opetustyö vei kuitenkin mennessään, ja lisensiaattitutkinnon jälkeen hän siirtyi lehtoriksi. Vuosina 2005–2007 hän työskenteli Saksassa Regensburgissa ja palasi tämän jälkeen Tampereelle.

B Katja (kuvassa oikealla) Akateemisen kyykän MM-kisoissa opiskelukaverinsa Tuulan kanssa. Kuva otettu vuonna 1997 tai 1998.



Nykyään Katja tekee opetustyön ohella väitöskirjaa. Hänen tutkimusaiheensa liittyy painettavaan elektroniikkaan ja sen luotettavuuteen ja taivutuskestävyyteen. Lisäksi hän kehittää opetusta jatkuvasti ja uskoo, että perinteisten ja flippaus -tekniikoiden yhdistäminen tarjoaa eri opiskelutapoja ja mahdollisuuksia opiskelijoille.

Työssään Katja nauttii eniten opiskelijoiden kohtaamisesta ja heidän kehityksensä seuraamisesta. Hän rohkaisee uusia ja vanhoja opiskelijoita ottamaan ilon irti opiskeluajasta, opiskelemaan itseään kiinnostavia asioita ja osallistumaan aktiivisesti.

Haastattelun loppuosassa päätimme kysyä Katjalta vielä mikä komponentti hän olisi. Jos hän olisi komponentti, hän olisi perinteinen bipolaaritransistori (BJT) – koska kuten transistorit vahvistavat signaaleja, hän haluaa vahvistaa opiskelijoiden innostusta elektroniikkaan.

Katjan terveiset opiskelijoille:

”Opiskeluaika on mahtavaa aikaa – ottakaa siitä kaikki irti! Opiskelkaa sitä, mikä teitä kiinnostaa, ja hankkikaa sellaista osaamista, joka innostaa myös tulevaisuudessa.”

Näiden sanojen saattelemana haluamme vielä onnitella Katjaa Vuoden luennoitsija 2025 tittelin johdosta sekä kiittää, että hän on aina valmis auttamaan meitä opiskelijoita. Toivotamme Katjalle onnea myös väitöskirjan kanssa!

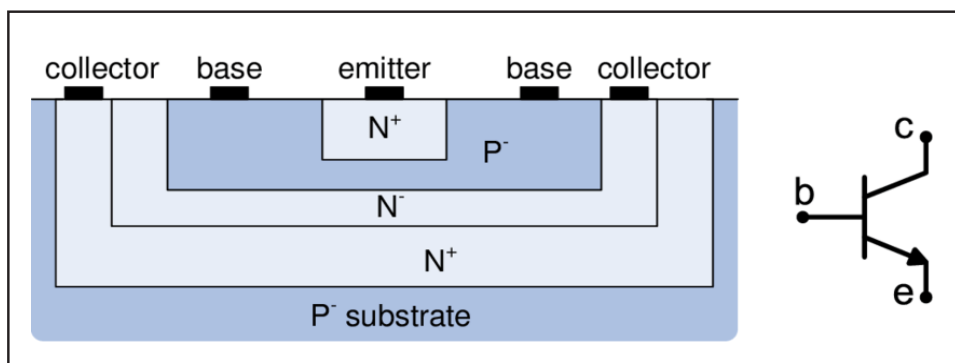

Tasomaisen NPN BJT:n yksinkertaistettu poikkileikkaus



HALLITUSESITTELYT



BYRJISSEKTORI

3



Jere Niemi

Puheenjohtaja

- Paukutan mielikuvitusvasaraa ja katsos ettei tehdä laittomuuksia.

3 5

Ylöjärvi

3



Tuomas Seitajärvi

Varapuheenjohtaja

- Autan PJ:tä siinä missä tarvii

2 1

Haapavesi

3



Joni Hollström

Rahis

- Huolehin et Skillan pinkka on kunnos.

2 1

Kokkola

6



Paavo

Rahis senior

- Kehitän toimintatapoja helpottamaan kirjanpitoa

5 0

Kouvola

1



Eemeli Salo

Sihteeri

- Kirjoitan pöytäkirjoja.

1 1

Valkeakoski

3



Santtu Nenonen

Edunvalvoja

- Otan vastaan kurssipalautteita ja kehitan yhdessä tiedekunnan kanssa sähkön kurseja sekä päivitän tenttiarkistoa

2 0

Pomarkku

4



Hilla Hirvikoski

Opintotoimari

- Teen yhteistyötä edunvalvojan kanssa ja ajan opiskelijoiden etua sähkön opintojen suunnittelussa

2 0

Oulu

7



Kaisa Kjellman

Muinaisjääne / Ancient Relic

- Avustan, konsultoin ja muistelen menneitä (historiikkia)

7 0

Pietarsaari aka. Jeppis

YRITYSSEKTORI

2



Roope Rintala

Yritysvastaava

- Korruptoin yritystoimari

2 **10**

Kokkola

2



Niko Vuorela

XQ- ja ulkosuhdevastaava

- Järkkään exuja eri mestoihin

1 **4**

Lahti

2



Riina Väisänen

Yritystoimari

- Edistän uusia yhteistyömahdollisuuksia opiskelijoiden ja yritysten välillä.

1 **0**

Ylöjärvi

1



Topi Rajamäki

Yritystoimari

- Rahaa

1 **1**

Jalasjärvi

1



Jere Hyvönen

Yritystoimari

- Pidän Skillan, yhteistyökumppanit sekä Roopen tyytyväisenä

2 **2**

Turku

1



Ella Vuolli

Yritystoimari

- Lähettelen sähköposteja

1 **1**

Rovaniemi

2



Darius

Yritystoimari

- Hankin killalle rahaa laittomilla keinoilla

1 **10**

Pori

← 12 →

KILTASEKTORI

3



Tommi Salonen

Ruokavastaava

- Hoidan kiltahuoneelle megistä ja kahvia

2 Pirkkala 6

4



Tuomas Ali-Löytty

Virvokemestari

- Huolehdin virvokkeista

2 Vesilahti 6

3



Juhu

Ruoka- ja virvoketoimari

- Roudaan ruokaa ja juomaa.

2 Kankaanpää 3

2



Ashkan

Food & Refreshments Officer

- I am an antenna test engineer

2 Tabriz 1

1



Niko Ylitalo

Ruoka- ja virvoketoimari

- Autan ruokien ja virvokkeiden kanssa :)

1 Pirkkala 1

4



Antti Suomela

Alumnivastaava

- Toimin linkkinä Sähkökillan opiskelijoiden ja alumnien välillä

2 Hämeenkyrö 5

1



Lassi Walden

Strategia vastaava

- Luon taktisen strategisen strategian

1 Tampere 0

3



Ilari

Kiltavastaava

- Vastaan killasta

2 Kangasala 0

VIESTINTÄSEKTORI

2



Vilma Suominen

Viestintävastaava

- Lähetän teille posteja ja kysyn Konstalta neuvo

1 Tampere 0

4,5



Konsta Kaukonen

Viestintäkonsultti

- All things viestintä

3 Jämsä 0

1



Mikael Iskakov

Sometoimari

- Tiktok brainrot ja jottai kunnollistakin sometoimintaa

1 Petroskoi 0

2



Nea

Influencer

- Influenssaan

2 Vaasa 2

3



Teemu Hanhisuanto

Graafikko

- Teen kaikenlaista grafiikkaa eli kuvia, julisteita, haalarimerkkejä jne.

3 Pietarsaari 1

1



Yitong Lu

Graafikko

- Piirrän ja suunnittelen

1 Espoo/Shenyang 0

4



Tatu

IT guru

- iT hoMMia

4 Tampere 12

1



Aku Hyypiö

IT-Junior

- Autan it guria kehittämään nettisivua

1 Kuusamo 1

3



Miska Suilo

Valokuvaaja

- Valokuvaan kerhon mahtavat tapahtumat

2 Karkkila 1



4

Noa Ahl

Päätoimittaja

- Vastaa Sähkösanomien sisällöstä

4

Nummela

12

4

Katariina Koski

Toimittaja

- Integroin sähkösanomia

3

Tampere

5

4

Iina Jahnukainen

Toimittaja

- Teen sähkösanomia

3

Hyvinkää

5

FUKSISEKTORI

2

Elina Korja

Sähköpaimen

- Vastaa fuksitoiminnasta ja -tapahtumista.

2

Lempäälä

2

2

Sampo Ala

Fuksikapteeni

- Leikin fuksien kanssa ja pidän hauskaa.

2

Rovaniemi

5

2

Akseli

Internazionale (kv fuksivastaava)

- Vastaa kv fuksaista

1

TamBere

2

5

Tommi Lumpo

Yhdenvertaisuusvastaava

- Huolehdin, että kaikki toiminta on mahdollisimman yhdenvertaista.

5

Kajaani

0



TAPAHTUMASEKTORI

2



Kaisa Hakanen

Tapahtumavastaava

- Järjestän Skillan tapahtumia.

2 Tampere 1

2



Enni Taavila

Tapahtumatoimari

- Jeesaan tapahtumavastaavaa tapahtumien järkkäämisessä

2 Lahti 2

4



Jesper

Tapahtumatoimari

- Autan tapahtumien järkkäämisessä

1 Mäntsälä 2

4



Joonas Kelavuori

Vuosijuhlavastaava

- Järjestän vuosijuhlat.

3 Kuopio 8

1



Nikanor

Tapahtumatoimari

- Tapahtun (nakkeilen)

1 Nurmijärvi!! 🤩👍 1

5



Janne Majaniemi

Tapahtumatoimari

- Olen mukana järjestämässä tapahtumia yhdessä tapahtumatiimin kanssa

1 Ylöjärvi 3

2



Roni Rantala

Ulko ekskursio vastaava

- Olen mukana suunnittelemassa /hoitamassa ekskursiomatkoja sähkö killalle

1 Laihia 1

3



Aleksi Paussu

Liikuntavastaava

- Järjestän liikuntaa kitalaisille

2 Kauhava 2

2



Saara Tuominen

Hyvinvointivastaava

- Järjestän hyvinvointia tukevia tapahtumia (leffailat tms.).

1 Lieto 3

Liikuntamahdollisuudet Hervannassa

Hervannan liikuntamahdollisuudet ovat laajat ja tarjoavat jokaiselle jotakin, olitpa sitten joukkueurheilija tai yksilötreenaaja. Kesälle ja talvelle löytyy monenlaisia eri vaihtoehtoja, joita voi ja kannattaa kokeilla. Kesällä voi esimerkiksi lenkkeillä Hervannan maastoissa tai käydä uimassa Suolijärvellä. Talvella taas voi esimerkiksi hiihtää, luistella tai käydä avantosaunalla. Hervannasta löytyy monia paikkoja, joissa liikuntaa voi harrastaa, kuten kampukselta tai kuntosaleilta. Kampukselta löytyy erittäin hyvät mahdollisuudet monien eri lajien harrastamiseen, Sportunin jäsenenä pääset käyttämään näitä palveluita. Kiltujen liikuntavuorot ovat yksi tapa osallistua liikkumaan matalalla kynnyksellä. Skilta järjestää liikuntavuoroja, joilla pelataan esimerkiksi salibandya maanantaisin ja keskiviikkoisin ja talvisin järjestetään avantosaunoja, jonne jäsenistöllä on mahdollisuus osallistua. Kannattaa rohkeasti kokeilla eri lajeja ja löytää itselle mieluisin tapa liikkua!

Salibandy, Koripallo & futsal

sijainti: Bommari (kiltujen liikuntavuorot), Hervannan vapaa-aikakeskus

Kiltujen liikuntavuoroja ilmoitetaan killan jäsenille usein yleisten ryhmien kautta Skillan liikuntavuoroihin kuuluu esim. salibandyvuorot maanantaisin (20-21) ja keskiviikkoisin (19-20)

Luistelu & Jääkiekko

sijainti: Hervannan jäähalli, Ahvenisjärvi + 11 muuta paikkaa
(jaalle.fi/fi/tampere)

Lenkkeily & Maastopyöräily

sijainti: Ahvenisjärvi, Hervantajärvi, Suolijärvi

Frisbeegolf

sijainti: Näyttämönpuisto, (Etunurtsi)

Hiihto

sijainti: Suolijärvi

Kuntosaliharjoittelu

sijainti: Sportuni, Fressi, Fitness 24/7, GOGO

Osassa myös spinning ja ryhmäliikunta.

Uinti, vesijumppa & vesijuoksu

sijainti: Hervannan uimahalli, suolijärvi, särkijärvi, hervantajärvi

Suolijärvelle myös talvisin avantosauna!

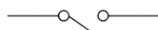

SWITCH (open)



SWITCH (closed)

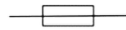

FUSE

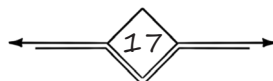

GROUND

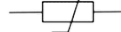

THERMISTOR



LAMP



AMMETER

ROYAL

VUOSIJUHLAT

Olipa kerran joku random ilta tossa syksyllä, kun oli viimeinen päivä hakee toimaripestejä. Tuli semmonen jännä fomo, että jotain helpoo ja kivaa vois hallituksessa duunailla ja laitoin johonki pestiin hakemuksen. Kävelin sit joku ilta läbällä haastatteluun ja ovea avatessa muistaakseni Sampo huudahti: "Paikka on sinun, tervetuloa töihin." Mietin siinä vaiheessa, että jaahas mitähän ne on mulle keksiny. Sitten haastattelussa about sanottiin mulle: "Help me Skelavuori, you're my only hope." Puhuivat että kukaan ei halua järjestää vujuja ja että tää ois nyt meikän homma. Totesin että jaaha kai se on sitten pakko. (En siis hakenut pestiin vaan mutta mut kiristettiin ryhmänpaineella. Tämmöstä tää välillä on.)

Sittenhän sitä piti koota kasaan vujutiimi. Laitoin fromssia ja sieltähän tuli melkein liikaa halukkaita. Meitsi about hoiti pääjuhlan ja laitoin muut tekee kokkareita ja sillistä ja semmosta. Annoin jengille aika vapaat kädet toteuttaa visioitaan ja hyvinhän tuo toimi kun oli osaavaa porukkaa tiimissä. Jatkoihin mulla oli suunnitelmana et käveltäis vaan Fameen sisään mut eipä se toiminu ku siellä oli jotkut teemabileet. Noh toi meijän pj sit järkkäs meidät rantaporoon joten kaikki hyvin.

Vujuthan siis alkoivat kokkareilla. Siellähän oli jengiä skumppalasi kädessä. Siellä kans hallitus kätteli kutsuvieraita ja sai paljon viinaa. Viinaahan riitti. Lahjoina tuli jos jonniinlaista aparatusta. Mun lemppari oli Neuvostoliitossa 80-luvulla tehty vastusmittari. Aika magee. En muista keneltä se saatiin.

Sittenhän oli pääjuhlan vuoro. Ruoka oli hyvää ja sitä oli riittävästi. Jallua oli karahveittain. Sitä riitti. Joona Björökkis ihmetteli meikäläistä kun chillasin vaan. Ei mulla ollu mitään vastuita kun kaikki oli järjestetty. Joona kuulemma oli semi hermona omat vujunsa (55), kun järjesteli pääjuhlan aikaankin juttuja. Olihan ne vähän kaoottisemmat vujut jo kokonsa takia. Mutta ei kait siinä. Pääjuhlat veny erinäisistä syistä, joten ei keritty meidän bussiin joka ois menny jatkoille.

Jatkothan oli Rantaporossa. Aika kuollu mesta oli. Siellä oli niinku me vujuiijat ja pari random teiniä tanssilattialla. Ihan jees karaoket kyllä oli kun ei jonoja ollut. Mutta joo ei ollu ainakaan liian railakkaat jatkot.

Seuraavana aamuna oli silliksen vuoro. Oli kyllä mun mielestä parhaat ruuat mitä syöny silliksellä. Ja sitähän riitti. Alkuun tuli jostain syystä ruokaa aika hitaalla syötöllä. Ruokanahan oli siis siipiä ja ranuja ja pizaa ja sen semmosta. Oli hyvää. Fuksisektori näytti vetävän extemppore mallasmaratonin. Näytti hauskalta. Joku oksens sen yhteydessä.

Ei kait siinä. Vujut meni kaikkeudessaan mun näkökulmasta tosi hyvin. Jotenkin oli fiilis että jokin menis kumminkin pieleen, mut kaikki kyllä lutviutu melekosen hyvin. Johtunee hyvästä vujutiimistä.

Tää teksti ei oo vielä yhen sivun pitunen joten tää rivi pitää vielä kirjoittaa. Noin.

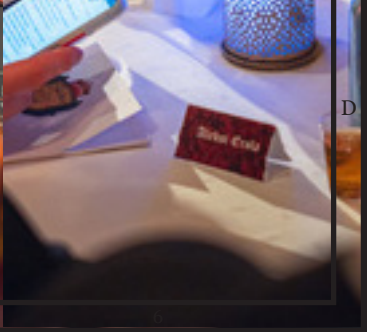
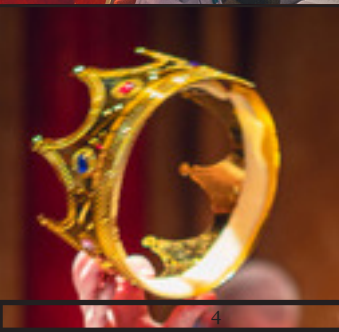
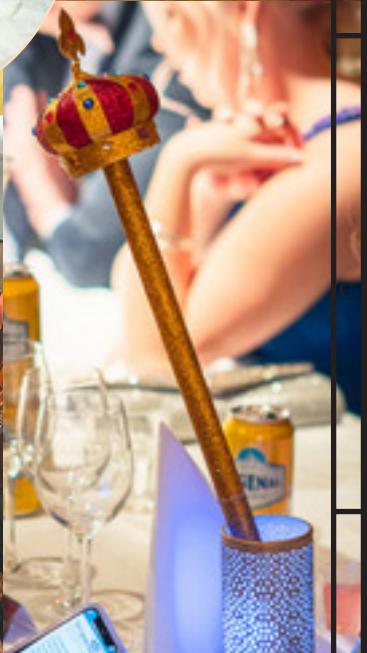

Madafakin Vaasa



Eräänä iltana istuin suorittamassa lempi tehtävääni lempi istuimellani, kun Telegramiin pärähti kysely: “Kiinnostaako ketä lumiveistot Vaasassa? - kyllä tai ei”. Minut oli juuri julistettu tapahtumatoimiariksi ja ajattelin, että ei se ainakaan hyvältä näytä, jos en ilmoita itseäni halukkaaksi. En jaksanut katsoa mistä on kyse, sillä ajattelin vain, että pääsen ehkä pahimmassa tapauksessa järkkäämään jotain. Voi kuinka olinkaan väärässä...

Ulkona oli kaunis aamu. Linnut lauloivat, kaverini hajosivat elektroniikan laskarissa ja reissuun valmistava törö (megis) kutitteli huulillani. Rautatieasemalla Vaasan valloitusjoukot kohtasivat aikataulussa. Minä ja Konsta löysimme toisemme jo ratikassa, mutta paikalle löysi myös edellisen Vaasa reissun fuksi Darius. Vaasassa meitä odottaisi vielä Niko, joka sähkönörteille epäluonnolliseen tapaan oleskeli tyttöstävänsä luona.

Junamatka Vaasaan eteni rennosti. Ompelin muutaman haalarimerkin, isot pojat keskustelivat kameroista ja lopuksi pelasimme muutaman korttipelin. Vaasassa hyppäsimme ulos junasta ja aloitimme tuttuun tapaan arvostelemaan paikallista kaupunkimaisemaa Tamperelaisesta näkökulmasta. Tehtävänämme oli ruokailla ja kuluttaa aikaa Vaasan yliopistolla, kunnes saisimme avaimet majoitukseemme. Tallustimme jalan yliopistolle, totesimme, että Vaasassa on kuin onkin yliopisto ja etsimme paikallisen Newtonin. Nau-tiskellessamme opiskelijaravintola Mathildan antimia (lounas vain 1.95€ !!) valikoitui puheenaikheeksemme edellisen vuoden lumenveistokilpailu. Tähän aiheeseen Konsta totesi jotakuinkin näin:

“Meidän uudella fuksillahan on isot saappaat täytettävänä” -Konsta

“Niin muuten on” - Darius

“Mitä tää ny meinaa” - Minä

“Oppiipahan fuksi” - Darius



Keskustelu nostatti kulmakarvaani hieman, mutta suurempia miettimättä lähdimme sulattelemaan ruokiamme Tutti ry:n kerhohuoneelle biljardin merkeissä.

Lopulta koitti aika hakea avain, tavata neljäs sinisotilaamme Niko ja valloittaa Airbnb. Pienten suunnistuksellisten epätäydellisyyksien jälkeen kiemurtelimme itsellemme avaimet ja tapasimme Nikon majoituksella. Kuuntelimme siellä hetken paikallista musiikkia, jonka siivittämänä suuntasimme kohti keskustoria. Keskustorilla vastaanotimme jallupullomme ja valmistauduimme kilpailuun. Kellon lyödessä neljä, ponkaisimme toimiin varaten suurimman osan lapioista ja valikoiden parhaimman lumikasan, koska olemme Skillta. Tällä kertaa Skillan lumikasaan kohoaisi edellisvuoden periaatteita noudattaen edellisten sähköpäivien kummelluksien perusteella valittava taideteos, joka oli tällä kertaa kiuas keltaisilla kivillä. Tämän monimutkaisen rakennelman toteuttaminen vaati meiltä kaikkea mitä olimme siihen asti elämässämme ja insinööriopinnoissamme oppineet. Hyödynsimme läheisen roskalavan anteja kuin köyhät opiskelijat, käytimme kärrysaunan kiulua muottina kuin lapset hiekkalaatikossa, yhdistelimme elintarvikerejät kuin esikoululaiset ja sytyttelimme tulia kuin luolamiehet. Lopulta taideteos oli valmis ja jallupullo lähes tyhjä. Ikävä kyllä voittoa ei tullut, eikä edes kunniamainintaa.

Tappio ei meitä kuitenkaan lannistanut, koska ensi vuonna on uusi vuosi. Lisäksi luvassa olisi vielä jatkot yökerho Fontanassa ja jatkojen etkot Tutti ry:n kerhohuoneella, joten eipä aikaakaan kun joukko tuttitareita riensi pelastukseksemme ja ratsastimme yhdessä paikallisella Nysellä eli Liftillä kohti Vaasan Yliopistoa. Kerholla saavutimme rennon meiningin rajan Nikon juomapelien merkeissä, jonka jälkeen oli hyvä hoiperrella kohti Fontanaa. Fontanassa minulle alkoi selviämään nuo saappaat, jotka minun tulisi täyttää, mutta Vaasan kovat merituulet vievät väsyneeltä fuksilta helposti muistin.



Tähän päättyi vuoden 2024 Vaasan lumenveistokilpailut. Seuraavana päivänä lähdimme Konstan ja Dariuksen kanssa takaisin kotoisaan Herwantaan. Isoilla pojilla oli jo luennot nenänsä edessä, mutta itse katselin ikkunasta ja kuvittelin mitä seuraavan vuoden Vaasan reissu pitäisi sisällään.

Kiitos ikimuistoisesta reissusta Skillalle, Tutti ry:lle, mahtaville matkakumppaneille sekä kaikille, ketä oli mahdollistamassa tämän tapahtuman toteutumista!

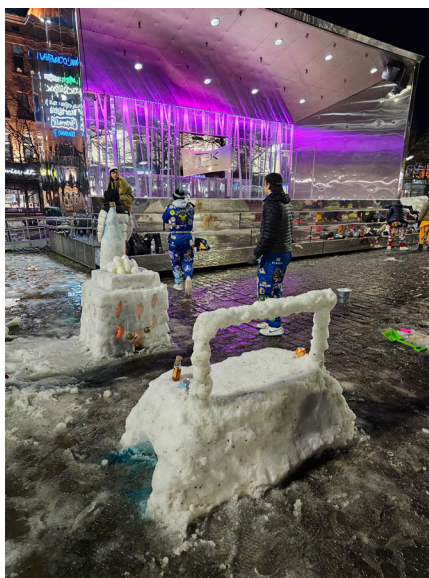



2025

Maaliskuu

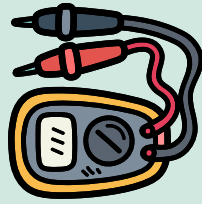
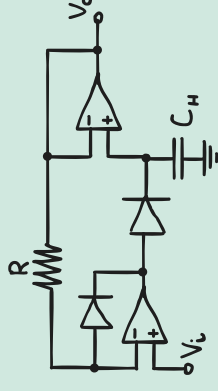

Maanantai	Tiistai	Keskiviikko	Torstai	Perjantai	Lauantai	Sunnuntai
					1	2
3	4	5	6 Chateau maistelut Kissanristiäiset (UroS)	7	8	9
10	11	12 TST fuksisitsit	13 Keväthuumaa	14	15	16
17	18 KevätXQ	19	20 Reivisauna Kaljankaato Tatsin 20v näyttös	21 Colors of pride -sitsit	22 Naisteekkaripäivät (PILE)	23
24	25	26	27 Kaverisitsit	28	29	30
						31

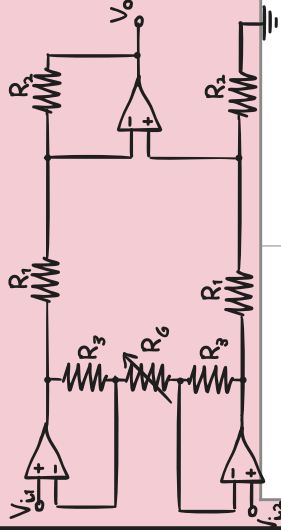

2025 Huhhtikuu

Maanantai	Tiistai	Keskiviikko	Torstai	Perjantai	Lauantai	Sunnuntai
5	6	7	8	9	10	11
		Opiskelijoiden mielenterveysviikko		Koja group hackathon Kevään yleiskokous		
12	13	14	15	16	17	18
		Precolours				
19	20	21	22	23	24	25
					Kumitsit	
26	27	28	29	30	31	
Viihi-ilta (sähkösenomien toimittajien suositus)						

1. Kaavio näyttää kolme piiriä, jotka on rakennettu identtisistä paristoista ja lampuista.

Kahden piirin, joissa ampeerimittarit näyttävät samat lukemat, ovat...

- A) piiri 1 ja piiri 2
- B) piiri 1 ja piiri 3
- C) piiri 2 ja piiri 3
- D) ei mikään näistä piireistä

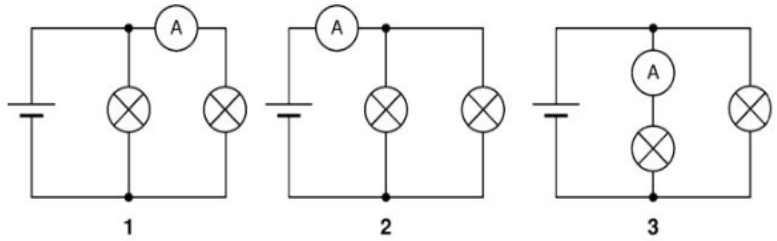

2. Ampeerimittareiden A1 ja A2 läpi kulkevat virrat ovat...

- A) $A1 = 0,5 \text{ A}$; $A2 = 0,3 \text{ A}$
- B) $A1 = 0,5 \text{ A}$; $A2 = 0,8 \text{ A}$
- C) $A1 = 1,0 \text{ A}$; $A2 = 1,0 \text{ A}$
- D) $A1 = 1,5 \text{ A}$; $A2 = 0,3 \text{ A}$

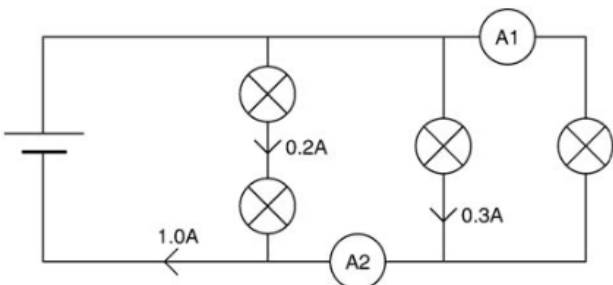

3. Kolme vastusta, joiden resistanssit ovat 4Ω , 3Ω ja 6Ω , on kytketty 18V :n paristoon. Kolmen vastuksen kokonaisresistanssi on:

- A) 2Ω
- B) 6Ω
- C) 13Ω
- D) 7Ω
- E) 5Ω

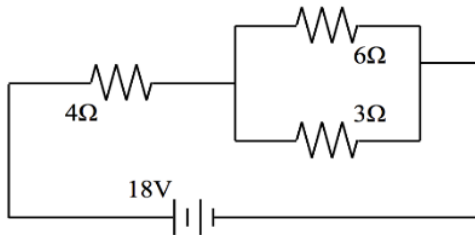

4. Määritä transistorien Q1 ja Q2 kollektorivirta toimintapisteessä siten, että vahvistimen yhteismuotoisen signaalin vaimennussuhde on 100 dB kun transistorien virtavahvistus on 100 ja $R8F = 15 \text{ n}$. Oletetaan lisäksi, että biasvirtalähteen JEE ulostuloimpedanssi on 1 MOhm .

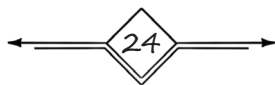
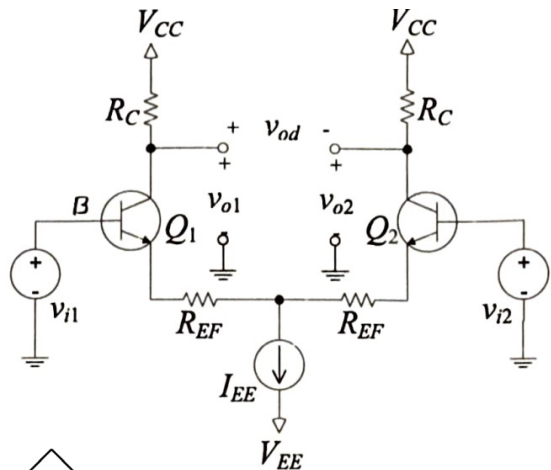

Brown	1	1		$\pm 1\%$
Red	2	2	$\times 10^2$	$\pm 2\%$
Orange	3	3	$\times 10^3$	$\pm 3\%$
Yellow	4	4	$\times 10^4$	$\pm 4\%$
Green	5	5	$\times 10^5$	$\pm 0.5\%$
Blue	6	6	$\times 10^6$	$\pm 0.25\%$
Violet	7	7	$\times 10^7$	$\pm 0.1\%$

Kuinka persaukinen olet?

- Bingo

Et omista yhtäkään kurssikirjaa	Ei mattoja asunnossasi	Kontillinen virolaista juomaa olohuoneessasi	Ikkunastasi näkyy teekkareita	Viinaa jääkaapissasi
Vanhempasi maksavat puhelinlaskusi	Jääkaapissasi on korkeintaan kastikkeita	Kämppäsi äänieristys surkea	Asut Wäinölässä solussa	Kiljuämpäri porisemassa kylppärissä
Vakio juomasi on kupari /xtra lonkero	Nistipata kuuluu vakio ruokavaliioosi	Öisin ikkunastasi kuuluu huutamista	Tequila keittiön pöydällä	Kaapistasi löytyy soijarouhetta
Käytät halvinta yksikerroksista vessapaperia	Et omista Rasputinta	Tiedät missä lähin Kelan toimisto on	Syöt 2 kertaa päivässä opiskelija-ravintolassa	Asut Toasilla
Opiskelet konetekniikkaa :)	Kaikki mausteesi ovat vanhentuneita	Et omista silitysrautaa	Et ole ostanut yhtäkään huonekaluasi	Sinulla on alle 10 aterinta

Sori tässä gonahdus -sivut

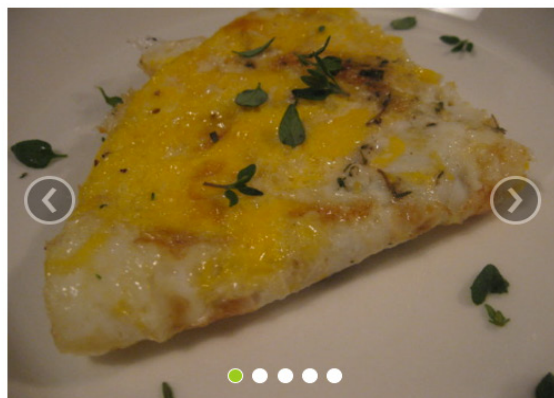

Mailo

41 540

Munakas

Alle 15 min

Välipalat

Gluteeniton

Sokeriton

Kasvisruoka



3

2



Raaka-aineet

kananmunia
(tilkka nestettä)
suolaa
yrttejä
paistamiseen voita

Katso myös uusimmat ruokatrendien reseptit täältä »

Jaa resepti



Ohje

Riko kananmunat (2-4kpl) kulhoon ja vatkaa ne hieman sekaisin haarukalla. Mausta suolalla ja yrteillä tai muilla mausteilla. Paista pannulla miedolla lämmöllä, kunnes pinta on hytyntyt.



Rosella

29 445

Sinihomejuusto, kotitekoinen

Gluteeniton

Sokeriton

Kananmunaton

Kasvisruoka



17

15



Raaka-aineet

3 l taysmaitoa
0.75 ml (noin 1/3 tl) calcium cloridia (liuotettuna 7.5ml keitettyyn jaahdytettyyn veteen)
0.2 dl piimaa
0.75 ml (noin 1/3 tl) juoksutetta (liuotettuna 7.5ml keitettyyn jaahdytettyyn veteen)
palanen Blue Castelloa tai muuta haluamaasi sinihomejuustoa

← Mainoksen julkaisija: Google

Mainosasetukset

Lähetä palautetta

Miksi tämä mainos? ▶

Skilta on väliaikaisesti muuttanut Sähkötalon rempan takia

Onneksi Skillan uusi väistötila on viihtyisä



Kuvassa Skillan väistötila





Schematic	1/25		Created at	19.2.2025
Board	Skilta		Updated at	8.3.2025
Drawn	NA, IJ, KK	<h1>Sähkösanomat</h1>		
Reviewed				
		Version	Size	Page 1 Total 28
		1.1	B5	skilta.fi/kilta/sahkosanomat